

Extractor Centrífugo

Código SBT42014

Entrada: 420 mm.
Salida: 286 mm. x 378 mm.
Caudal: 44 m³ x minuto.
Presión: 35 mm. col. agua.
Motor: Trifásico.
Potencia: 1/3 hp, 1400 rpm.

Garantía: 2 años

Extractores parrilleros fabricados con chapa 18 (1,2 mm), modelo SBT42014, equipado con motor trifásico, de 1/2 hp a 1400 rpm, de marca ATENAS o Czerweny (protección IP55), rodamientos blindados SKF y carcasa cerrada. Los extractores parrilleros están pintados con pintura poliéster, electrostática en polvo, polimerizada en horno a 200° C, color azul RAL 5009, sobre chapa desengrasada y fosfatizada. Están fabricados con turbinas de hierro con álabes curvados hacia atrás. Garantía 2 años.

Sentidos de Rotación y posiciones de descarga

Figura 1

Figura 11

Figura 3

Figura 13

Figura 5

Figura 15

Rotación



CURVA DE EXTRACTOR CENTRIFUGO SB42014

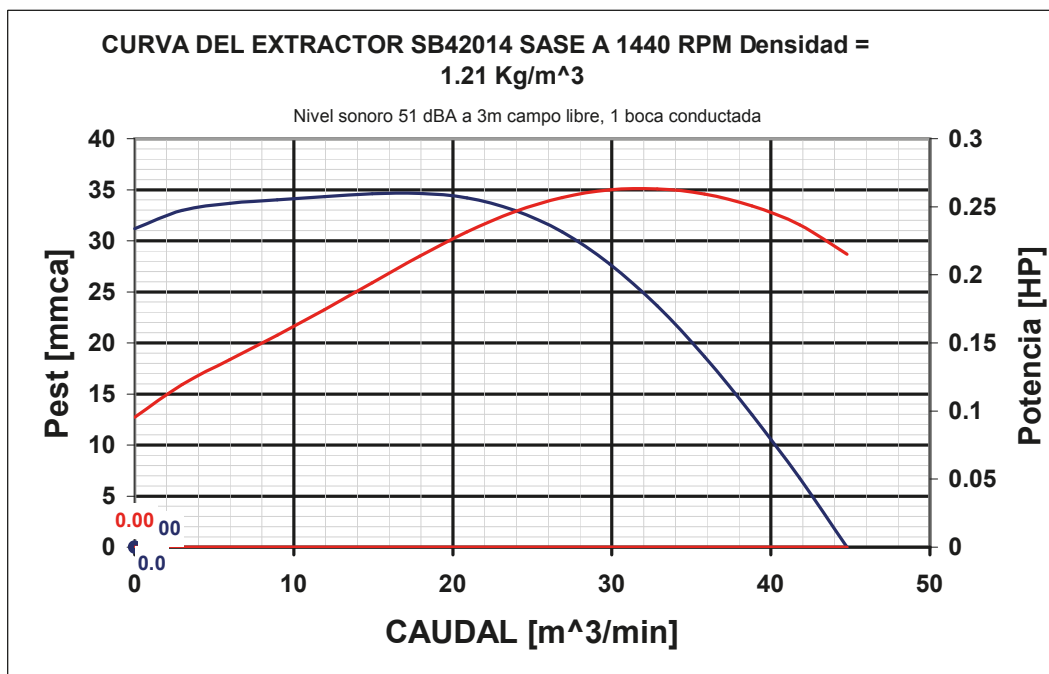

Medidas

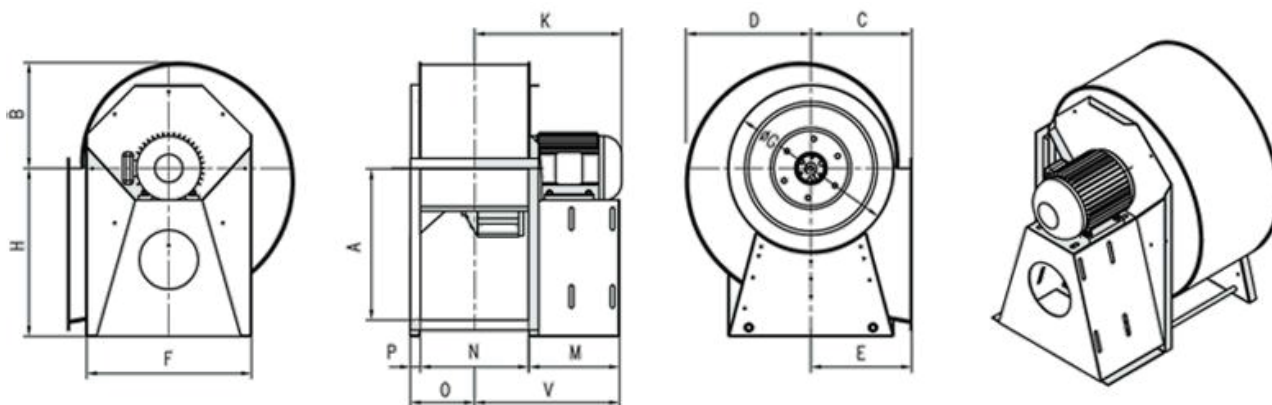

A	B	C	D	E	F	Ø G	H	N	O	P	K	M	V	PESO
378	270	254	321	254	424	420	425	286	168	25	473	230	373	50

Todas las medidas estan expresadas en milímetros y el Peso en kg (motor incluido)