

## Extractor Centrífugo

Código SBT59014

Entrada: 590 mm.  
Salida: 425 mm. x 544 mm.  
Caudal: 150 m<sup>3</sup> x minuto.  
Presión: 75 mm. col. agua.  
Motor: Trifásico.  
Potencia: 2 hp, 1400 rpm.

Garantía: 2 años

Extractor centrifugo industrial equipado con motor trifásico de 2 hp a 1400 rpm, de marca ATENAS o Czerweny con protección IP55, rodamientos blindados SKF y carcasa cerrada, fabricado con chapa 16 (1,63 mm). El extractor centrifugo industrial está pintado con pintura poliéster, electrostática en polvo, polimerizada en horno a 200 °C, color azul RAL 5009, sobre chapa desengrasada y fosfatizada. Turbina de hierro con álabes curvados hacia atrás. Garantía 2 años.

## Sentidos de Rotación y posiciones de descarga

Figura 1

Figura 11

Figura 3

Figura 13

Figura 5

Figura 15

Rotación



## CURVA DE EXTRACTOR CENTRIFUGO SB59014

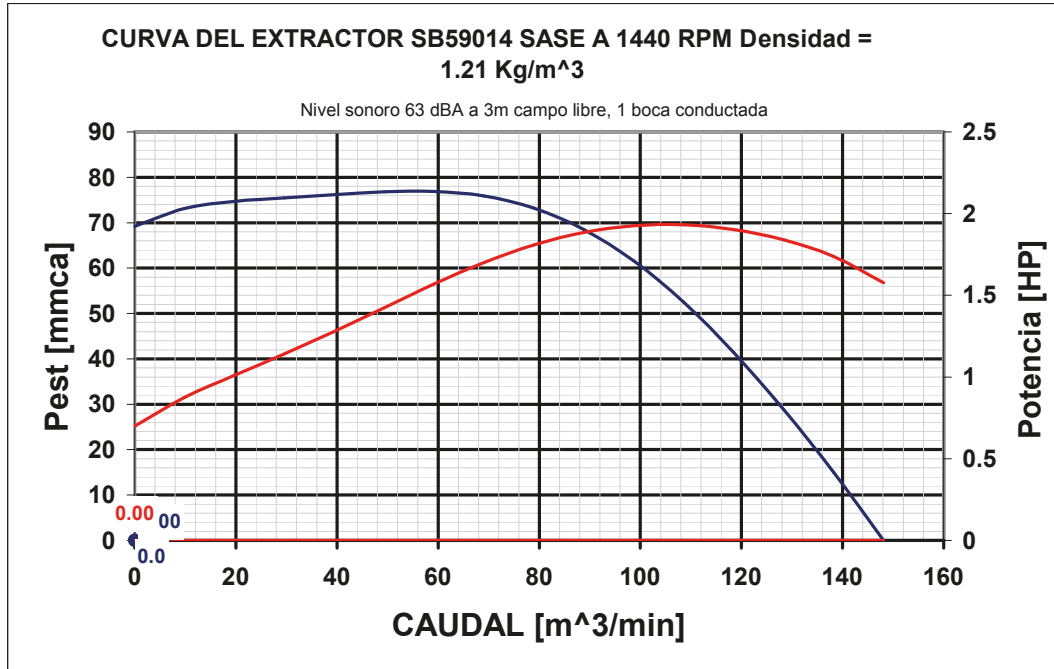

## Medidas

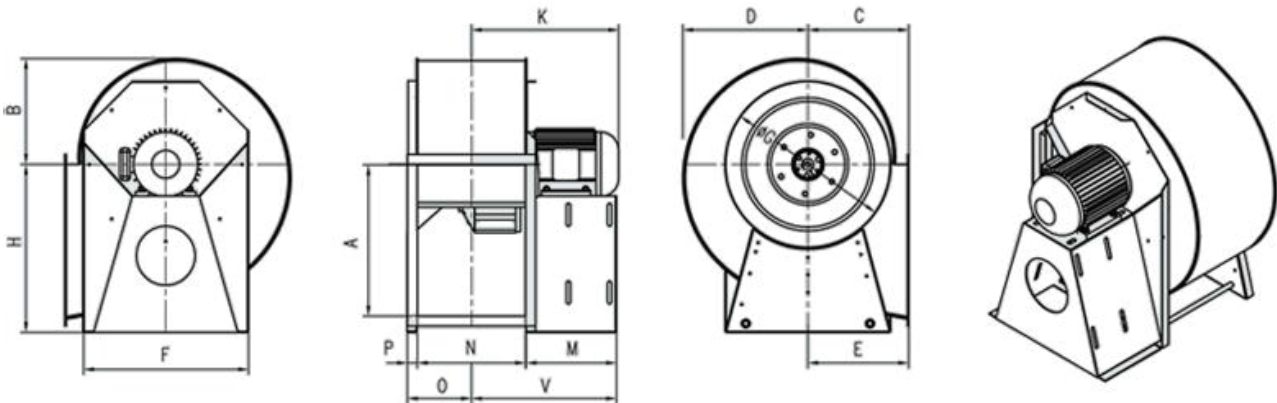

A	B	C	D	E	F	Ø G	H	N	O	P	K	M	V	PESO
544	396	362	472	362	630	590	635	425	238	25	617	304	517	87

Todas las medidas estan expresadas en milímetros y el Peso en kg (motor incluido)