

Manual de instrucciones

Certificado de Garantía

MODELO: _____ N° de SERIE: _____
(completar al momento de la venta) (completar al momento de la venta)

INDUSTRIAS SPAR SAN LUIS S.A. Garantiza al comprador de este artefacto el normal funcionamiento del mismo por el término de un año a partir de la fecha de adquisición, y se compromete a reparar el mismo cuando falle en condiciones normales de uso o presente cualquier defecto de fabricación y/o vicio del material, dentro del mencionado período y bajo las condiciones que se detallan a continuación:

1. Este certificado de garantía es válido únicamente para la República Argentina.
 - 1.1 El comprador y los sucesivos poseedores del aparato son los beneficiarios de este certificado de garantía en el plazo considerado por el mismo.
 - 1.2 En caso de traslado del aparato a la fábrica o taller habilitado, el responsable de este certificado de garantía se hará cargo del transporte y de los gastos de flete y seguro.
2. Serán causas de anulación de este certificado de garantía:
 - 2.1 Uso inadecuado del aparato y modelo adquirido o uso ajeno al doméstico.
 - 2.2 Fluctuaciones en el voltaje o ciclaje, voltajes fuera de norma, cortocircuitos, rayos o cualquier variación de energía que exija el funcionamiento del aparato en condiciones anormales.
 - 2.3 Instalación, reparación o intentos de reparación o instalación que no se ajusten a las indicaciones señaladas por el Manual de Instrucciones adjunto o realizadas por terceros no autorizados por la Empresa o por personas no idóneas.
 - 2.4 Falta de mantenimiento según las recomendaciones del Manual de Instrucciones adjunto.
3. El certificado de garantía carecerá de valor si se observase lo siguiente:
 - 3.1 Enmiendas o raspaduras en los datos del certificado de garantía o factura fiscal.
 - 3.2 Falta de factura fiscal original.
 - 3.3 Falta de fecha en la factura.
4. En caso de reparación o compra de repuestos, el comprador deberá dirigirse personal o telefónicamente al servicio técnico indicado más abajo, o al más cercano según la nómina que se adjunta a este certificado de garantía.
5. No están cubiertos por este certificado de garantía los siguientes casos:
 - 5.1 Los daños ocasionados en el exterior del gabinete.
 - 5.2 Las roturas, golpes, caídas o rayaduras causadas por traslados, con excepción de los ocurridos con ocasión de lo expuesto en el punto 1.2.
 - 5.3 Los daños o fallas ocasionados por deficiencias o interrupciones del circuito de alimentación eléctrica, o defectos de instalación o por intervenciones no autorizadas.
 - 5.4 El desgaste natural de las piezas del aparato por el uso.
6. *INDUSTRIAS SPAR SAN LUIS S.A.* no asume responsabilidad alguna por los daños personales o a la propiedad que pudiera causar la mala instalación o el uso indebido del artefacto, incluyendo en este último caso la falta de mantenimiento.
7. *INDUSTRIAS SPAR SAN LUIS S.A.* asegura que este producto cumple con las normas de seguridad vigentes en el país.
8. En caso de falla, *INDUSTRIAS SPAR SAN LUIS S.A.* asegura al comprador la reparación y/o reposición de piezas para su correcto funcionamiento en un plazo no mayor de 60 días. No obstante, se deja aclarado que el plazo usual de reparación o reposición, según el caso, no supera los 20 días.
9. Toda intervención de nuestro servicio técnico autorizado, realizada a pedido del comprador dentro del plazo de vigencia del presente certificado de garantía, que no responda a falla o defecto alguno cubierto por este certificado, deberá ser abonada por el interesado de acuerdo a la tarifa vigente.
10. El presente certificado anula cualquier otra garantía implícita o explícita, por lo cual y expresamente *INDUSTRIAS SPAR SAN LUIS S.A.* no autoriza a ninguna otra persona, sociedad o asociación a asumir por cuenta de la Empresa ninguna responsabilidad con respecto a nuestros productos sin perjuicio de lo dispuesto por el art. 13 de la Ley 24.240 reformada por la Ley 24.999.
11. La marca *IRAM* de Seguridad solo se refiere a las condiciones de seguridad indicadas en las Normas *IRAM 2092-I* o *CEI IEC 335-2-31* y no a las de funcionamiento y/o rendimiento.
12. La marca *IRAM* de Seguridad solo es válida para el producto nuevo.
13. La marca *IRAM* de Seguridad cubre la seguridad en las condiciones de uso establecidas en el Manual de Instrucciones.
14. La marca *IRAM* de Seguridad no cubre eventuales accidentes por defectos de la instalación del aparato o de las instalaciones del edificio.

EL CERTIFICADO DE GARANTÍA TIENE UN AÑO DE VIGENCIA A PARTIR DE LA FECHA DE ADQUISICIÓN DEL APARATO.

Identificación del fabricante: *INDUSTRIAS SPAR SAN LUIS S.A.* - C.U.I.T. 30-60432043-3
Domicilio comercial: Suipacha 1029 1° piso C1008AAU C.A.B.A. / Tel: (54 11) 4311-7655
Domicilio legal: Calle 109 e/ 1 y 3 Pque. Ind. Norte - San Luis

Identificación del vendedor: _____

Lugar y Fecha de venta al consumidor: _____

Las reparaciones de equipos en garantía serán sin cargo alguno en los Centros de Servicio Autorizados Spar
(Consultar listado de service).

**IMPORTANTE: ANTES DE UTILIZAR SU EQUIPO, LEA Y RESPETE LAS INSTRUCCIONES DE ESTE MANUAL.
REQUIERA LOS SERVICIOS DE PERSONAL IDONEO PARA LA INSTALACIÓN.**



El símbolo  en el producto o en su embalaje indica que este producto no se puede tratar como desperdicios normales del hogar. Este producto se debe entregar al punto de recolección de equipos eléctricos y electrónicos para reciclaje. Al asegurarse de que este producto se deseché correctamente, usted ayudará a evitar posibles consecuencias negativas para el ambiente y la salud pública, cual podría ocurrir si este producto no se manipula de forma adecuada. Para obtener información más detallada sobre el reciclaje de este producto, póngase en contacto con la administración de su ciudad, con su servicio de desechos del hogar o con la tienda donde compró el producto.

Manual de instrucciones

ÍNDICE

| | |
|------------------------------|---|
| CONSEJOS Y SUGERENCIAS | 3 |
| CARACTERÍSTICAS | 4 |
| INSTALACIÓN | 5 |
| USO | 7 |
| MANTENIMIENTO..... | 8 |

CONSEJOS Y SUGERENCIAS

Las presentes instrucciones de servicio son válidas para diferentes modelos de aparato; por ello puede ser posible que se describan detalles y características de equipamiento que no concuerden íntegramente con las de su aparato concreto.

INSTALACIÓN

- El fabricante declina cualquier responsabilidad debida a los daños provocados por una instalación incorrecta o no conforme con las reglas.
- La distancia mínima de seguridad entre la encimera y la campana debe ser de 650 mm.
- Comprobar que la tensión de red corresponda a la indicada en la placa situada en el interior de la campana.
- Para los aparatos de 1ª clase asegurarse de que la instalación eléctrica doméstica posea una toma de tierra eficaz.
- Conectar la campana a la salida del aire de aspiración mediante un tubo de 100mm de diámetro como mínimo. El recorrido del tubo debe ser lo más corto posible.
- No conectar la campana a tubos de descarga de humos producidos por combustión (calderas, chimeneas, etc.).
- En el caso que en la cocina se utilice de manera silmultánea la campana y otros aparatos no eléctricos (por ejemplo aparatos de gas), debe existir un sistema de ventilación suficiente para todo el ambiente. Si la cocina no posee un orificio que comunique con el exterior, hay que realizarlo para garantizar el recambio del aire.
- Para usar el purificador o Campana simultáneamente con otros aparatos alimentados a Gas u otro combustible, el ambiente debe tener una ventilación permanente.
- En la conexión de la salida de aire, respetar las reglamentaciones dictadas por organismos provinciales y nacionales.

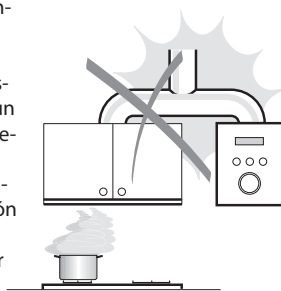
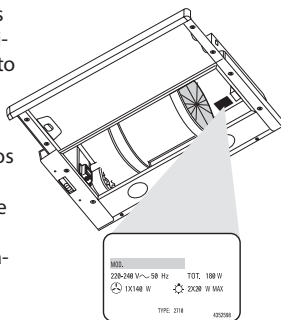

USO

- La campana ha sido concebida exclusivamente para un uso doméstico, para eliminar los olores de la cocina. No utilizarla de manera inadecuada.
- No dejar llamas libres de fuerte intensidad mientras la campana esté funcionando.
- Regular siempre las llamas de manera que éstas no sobresalgan lateralmente con respecto al fondo de las ollas.
- Controlar las freidoras durante su uso: el aceite muy caliente se puede inflamar.
- No preparar alimentos flambé debajo de la campana de la cocina; peligro de incendio.
- ESTE APARATO NO ESTA DISEÑADO PARA EL USO POR PERSONAS, INCLUSIVE NIÑOS, CON REDUCIDAS CAPACIDADES FISICAS, SENSORIALES O MENTALES, O POR FALTA DE EXPERIENCIA Y CONOCIMIENTO, A MENOS QUE ELLOS HAYAN SIDO SUPERVISADOS O INSTRUIDOS A CERCA DEL USO DEL APARATO POR PERSONAS RESPONSABLES DE SU SEGURIDAD.
- LOS NIÑOS DEBEN SER SUPERVISADOS PARA ASEGURAR QUE NO JUEGEN CON EL APARATO.
- PRECAUCIÓN: Las partes accesibles pueden calentarse cuando se utiliza con artefactos

MANTENIMIENTO

- Antes de efectuar cualquier operación de mantenimiento, desenchufar la campana de la red eléctrica o apagar el interruptor general.
- Efectuar un mantenimiento escrupuloso e inmediato de los filtros, según los intervalos de tiempo aconsejados.
- Para limpiar las superficies de la campana es suficiente utilizar un trapo mojado y detergente líquido neutro.

MANTENIMIENTO

Filtros antigrasa

LIMPIEZA DE LOS FILTROS ANTIGRASAS METÁLICOS

- Se pueden lavar en el lavavajillas y requieren un lavado cada 2 meses aproximadamente o más a menudo si su uso es muy intenso.
- Abrir el carro aspirante.
- Quitar los filtros uno por vez, operando en los enganches correspondientes.
- Lavar los filtros evitando que se doblen y dejarlos secar antes de volverlos a montar (si la superficie de los filtros cambia de color, no influye en el correcto funcionamiento y eficacia de los filtros).
- Montar los filtros prestando atención en mantener la manija hacia la parte visible exterior.
- Cerrar el carro aspirante.

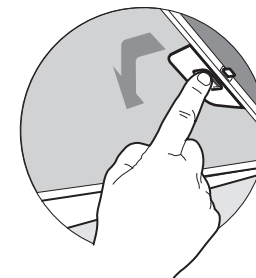

Filtro antiolor (Versión filtrante)

SUSTITUCIÓN

- No se puede lavar ni regenerar, se debe cambiar cada 4 meses aproximadamente. La señal de alarma se produce solo cuando el motor de aspiración está funcionando.
- Abrir el carro aspirante.
- Quitar los filtros antigrasa metálicos.
- Quitar los filtros antiolor de carbón activo saturado, girándolos en sentido anti-horario para destrabar los alojamientos.
- Montar el nuevo filtro enganchándolo en su asiento.
- Montar nuevamente los filtros antigrasa.
- Cerrar el carro aspirante.

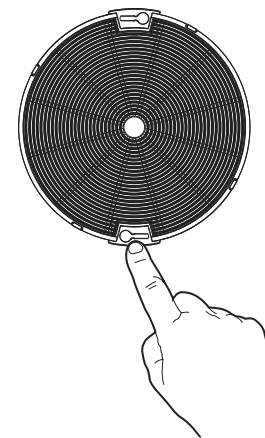

Iluminación

SUSTITUCIÓN DE LAS LÁMPARAS

Lámparas incandescentes de 40 W

- Quitar los filtros antigrasa metálicos, o abrir la rejilla portafiltros.
- Destornillar las lámparas y sustituirlas con nuevas que tengan las mismas características.
- Montar nuevamente los filtros antigrasa metálicos, o cerrar la rejilla portafiltros.

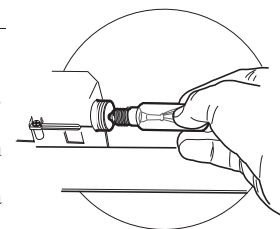

Tablero de mandos

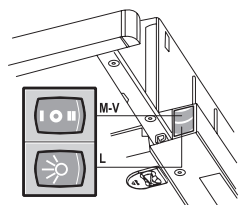
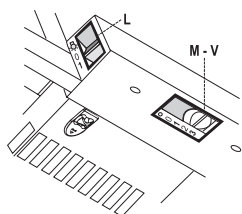

- L** Luces Enciende y apaga la instalación de iluminación.
- M** Motor Enciende y apaga el motor de aspiración
- V** Velocidad Determina las velocidades de ejercicio:
 1. Velocidad mínima, indicada para un recambio de aire continuo muy silencioso, en presencia de pocos vapores de cocción.
 2. Velocidad media, indicada para la mayor parte de las condiciones de uso, gracias a la óptima relación entre caudal de aire tratado y nivel de ruido.
 3. Velocidad máxima, indicada para hacer frente a grandes cantidades de vapor de cocción, incluso para tiempos prolongados.

- L** Luces Enciende y apaga la instalación de iluminación.
- M** Motor Enciende y apaga el motor de aspiración
- V** Velocidad Determina las velocidades de ejercicio:
 1. Velocidad mínima, indicada para un recambio de aire continuo muy silencioso, en presencia de pocos vapores de cocción.
 2. Velocidad media, indicada para la mayor parte de las condiciones de uso, gracias a la óptima relación entre caudal de aire tratado y nivel de ruido.

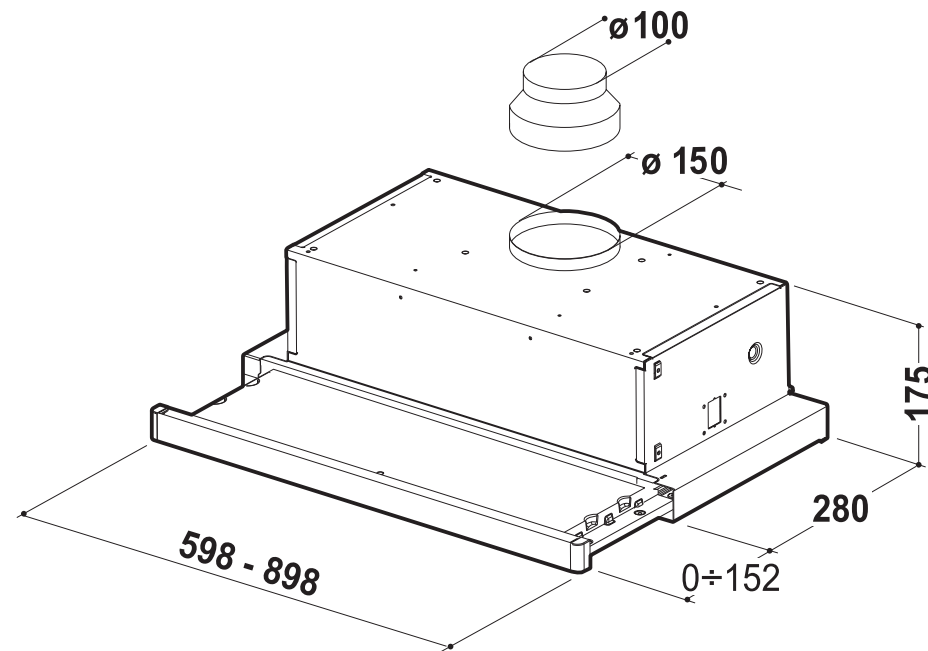

Componentes

| Ref. | Cant. | Componentes del producto |
|------|-------|--|
| 1 | 1 | Cuerpo campana dotado con:mandos,luz,grupo de ventilación,filtros. |
| 8 | 1 | Rejilla de dirección de salida del aire |
| 20 | 1 | Perfil de cierre |

| Ref. | Cant. | Componentes de instalación |
|------|-------|------------------------------|
| 12a | 4 | Tornillos 3,5 x 16 |
| 12b | 9 | Tornillos 2,9 x 12,7 |
| 12e | 1 | Accesorio de salida Ø100 mm. |

| Cant. | Documentación |
|-------|-------------------------|
| 1 | Manual de instrucciones |

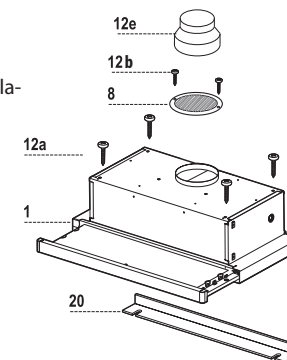

INSTALACIÓN

Taladrado de la superficie de soporte y montaje de la campana

MONTAJE CON TORNILLOS

- La superficie de soporte de la campana debe encontrarse 135 mm por encima de la superficie inferior del mueble colgante.
- Taladrar \varnothing 4,5 mm el soporte utilizando la plantilla de perforación suministrada en dotación.
- Hacer un orificio \varnothing 160 mm en la superficie de soporte, usando la plantilla de perforación suministrada en dotación.
- Fijar con los 4 tornillos **12a** (4,2 x 44,4) en dotación.

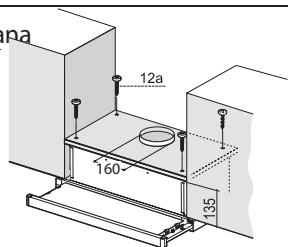

PERFIL DE CIERRE

- El espacio entre el borde de la campana y la pared de fondo se puede cerrar aplicando el perfil **20** en dotación con los tornillos ya predispuestos para este objeto.

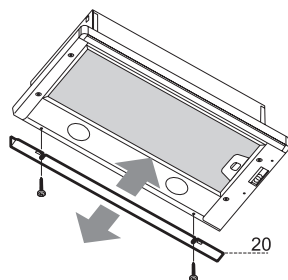

Conexiones

SALIDA DEL AIRE VERSIÓN ASPIRANTE

- Para la instalación de la versión aspirante, conectar la campana al tubo de salida mediante un tubo rígido o flexible de \varnothing 100 mm, a discreción del instalador.
- Usando el adaptador, fijar el tubo con abrazaderas adecuadas. este material no se proporciona en dotación.
 - Quitar los filtros antiolor al carbón activo.

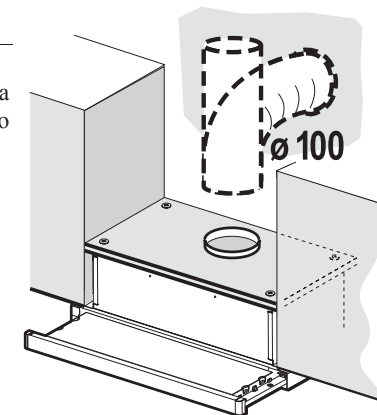

SALIDA DEL AIRE VERSIÓN FILTRANTE

- Realizar un orificio de \varnothing 160 mm en la repisa de encima de la campana.
- Conectar la salida del cuerpo de la campana con la parte superior del mueble colgante mediante un tubo rígido o flexible de \varnothing 100 mm, a discreción del instalador.
- Fijar el tubo con abrazaderas adecuadas. Este material no se proporciona en dotación.
- Fijar la rejilla de dirección **8** en la salida del aire reciclado mediante los 2 tornillos **12e** (2,9 x 9,5) en dotación.
- Controlar que estén presentes los Filtros Antiolor al Carbón activo.

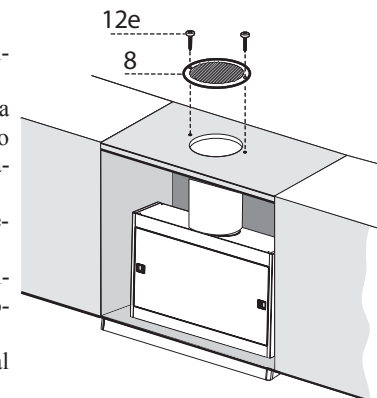

CONEXIÓN ELÉCTRICA

- Conectar la campana a la red de alimentación eléctrica instalando un interruptor bipolar con apertura de los contactos de 3 mm como mínimo.
- Tras instalar la campana, la primera vez hay que abrir el carro desplazable enérgicamente hasta que se oiga el clic del final de carrera.