

Instrucciones para el uso e Instalación

Campana Ray / Campana Nice

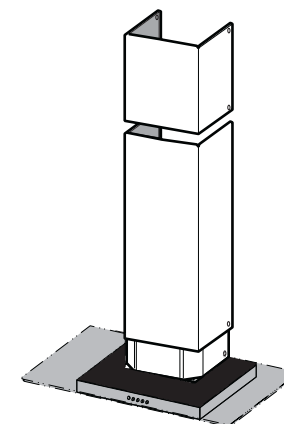
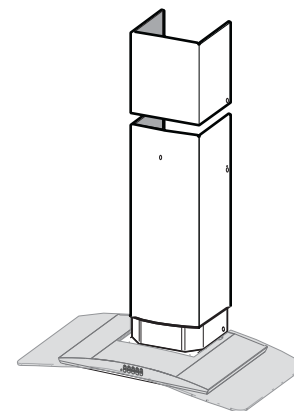

Centro de atención al cliente:
(11) 43 11 76 55

Certificado de Garantía

MODELO: _____ N° de SERIE: _____
(completar al momento de la venta) (completar al momento de la venta)

INDUSTRIAS SPAR SAN LUIS S.A. Garantiza al comprador de este artefacto el normal funcionamiento del mismo por el término de un año a partir de la fecha de adquisición, y se compromete a reparar el mismo cuando falle en condiciones normales de uso o presente cualquier defecto de fabricación y/o vicio del material, dentro del mencionado período y bajo las condiciones que se detallan a continuación:

1. Este certificado de garantía es válido únicamente para la República Argentina.
 - 1.1 El comprador y los sucesivos poseedores del aparato son los beneficiarios de este certificado de garantía en el plazo considerado por el mismo.
 - 1.2 En caso de traslado del aparato a la fábrica o taller habilitado, el responsable de este certificado de garantía se hará cargo del transporte y de los gastos de flete y seguro.
2. Serán causas de anulación de este certificado de garantía:
 - 2.1 Uso inadecuado del aparato y modelo adquirido o uso ajeno al doméstico.
 - 2.2 Fluctuaciones en el voltaje o ciclaje, voltajes fuera de norma, cortocircuitos, rayos o cualquier variación de energía que exija el funcionamiento del aparato en condiciones anormales.
 - 2.3 Instalación, reparación o intentos de reparación o instalación que no se ajusten a las indicaciones señaladas por el Manual de Instrucciones adjunto o realizadas por terceros no autorizados por la Empresa o por personas no idóneas.
 - 2.4 Falta de mantenimiento según las recomendaciones del Manual de Instrucciones adjunto.
3. El certificado de garantía carecerá de valor si se observase lo siguiente:
 - 3.1 Enmiendas o raspaduras en los datos del certificado de garantía o factura fiscal.
 - 3.2 Falta de factura fiscal original.
 - 3.3 Falta de fecha en la factura.
4. En caso de reparación o compra de repuestos, el comprador deberá dirigirse personal o telefónicamente al servicio técnico indicado más abajo, o al más cercano según la nómina que se adjunta a este certificado de garantía.
5. No están cubiertos por este certificado de garantía los siguientes casos:
 - 5.1 Los daños ocasionados en el exterior del gabinete.
 - 5.2 Las roturas, golpes, caídas o rayaduras causadas por traslados, con excepción de los ocurridos con ocasión de lo expuesto en el punto 1.2.
 - 5.3 Los daños o fallas ocasionados por deficiencias o interrupciones del circuito de alimentación eléctrica, o defectos de instalación o por intervenciones no autorizadas.
 - 5.4 El desgaste natural de las piezas del aparato por el uso.
6. *INDUSTRIAS SPAR SAN LUIS S.A.* no asume responsabilidad alguna por los daños personales o a la propiedad que pudiera causar la mala instalación o el uso indebido del artefacto, incluyendo en este último caso la falta de mantenimiento.
7. *INDUSTRIAS SPAR SAN LUIS S.A.* asegura que este producto cumple con las normas de seguridad vigentes en el país.
8. En caso de falla, *INDUSTRIAS SPAR SAN LUIS S.A.* asegura al comprador la reparación y/o reposición de piezas para su correcto funcionamiento en un plazo no mayor de 60 días. No obstante, se deja aclarado que el plazo usual de reparación o reposición, según el caso, no supera los 20 días.
9. Toda intervención de nuestro servicio técnico autorizado, realizada a pedido del comprador dentro del plazo de vigencia del presente certificado de garantía, que no responda a falla o defecto alguno cubierto por este certificado, deberá ser abonada por el interesado de acuerdo a la tarifa vigente.
10. El presente certificado anula cualquier otra garantía implícita o explícita, por lo cual y expresamente *INDUSTRIAS SPAR SAN LUIS S.A.* no autoriza a ninguna otra persona, sociedad o asociación a asumir por cuenta de la Empresa ninguna responsabilidad con respecto a nuestros productos sin perjuicio de lo dispuesto por el art. 13 de la Ley 24.240 reformada por la Ley 24.999.
11. La marca *IRAM* de Seguridad solo se refiere a las condiciones de seguridad indicadas en las Normas *IRAM 2092-I* o *CEI IEC 335-2-31* y no a las de funcionamiento y/o rendimiento.
12. La marca *IRAM* de Seguridad solo es válida para el producto nuevo.
13. La marca *IRAM* de Seguridad cubre la seguridad en las condiciones de uso establecidas en el Manual de Instrucciones.
14. La marca *IRAM* de Seguridad no cubre eventuales accidentes por defectos de la instalación del aparato o de las instalaciones del edificio.

EL CERTIFICADO DE GARANTÍA TIENE UN AÑO DE VIGENCIA A PARTIR DE LA FECHA DE ADQUISICIÓN DEL APARATO.

Identificación del fabricante: *INDUSTRIAS SPAR SAN LUIS S.A.* - C.U.I.T. 30-60432043-3
Domicilio comercial: Suipacha 1029 1° piso C1008AAU C.A.B.A. / Tel: (54 11) 4311-7655
Domicilio legal: Calle 109 e/ 1 y 3 Pque. Ind. Norte - San Luis

Identificación del vendedor: _____

Lugar y Fecha de venta al consumidor: _____

Las reparaciones de equipos en garantía serán sin cargo alguno en los Centros de Servicio Autorizados Spar
(Consultar listado de service).

**IMPORTANTE: ANTES DE UTILIZAR SU EQUIPO, LEA Y RESPETE LAS INSTRUCCIONES DE ESTE MANUAL.
REQUIERA LOS SERVICIOS DE PERSONAL IDONEO PARA LA INSTALACIÓN.**

Indice

| | |
|--------------------------------------|---|
| Instalación..... | 2 |
| Uso | 2 |
| Dimensiones..... | 3 |
| Componentes..... | 3 |
| Instalación | 4 |
| Montaje | 4 |
| Conexión Aspirante y Filtrante | 5 |
| Mantenimiento | 5 |
| Conexión Eléctrica | 6 |
| Montaje de la Chimenea | 6 |
| Comandos | 6 |
| Mantenimiento | 7 |
| Filtro Antiolor | 7 |
| Iluminación | 7 |
| Garantía | 8 |

Estimado Cliente,
Le agradecemos haber elegido una campana **FRANKE** *Spain*, marca de prestigio, sinónimo de calidad y seguridad. Por la selección cuidada de materiales y procesos de fabricación, la empresa le garantiza calidad en el aire de su cocina y preservación de la vida en el medio ambiente.

INSTALACIÓN

- El fabricante no asume responsabilidad debida a los daños provocados por una instalación incorrecta o no conforme con las reglas.
- La distancia mínima de seguridad entre la placa de cocción y la campana debe ser de 650mm.
- Comprobar que la tensión de red corresponda a la indicada en la placa situada en el interior de la campana.
- Para los aparatos Clase I asegurarse de que la instalación eléctrica doméstica posea una toma de tierra eficaz.
- Conectar la campana a la salida del aire de aspiración mediante un tubo de 100mm de diámetro como mínimo. El recorrido del tubo debe ser lo más corto posible.
- No conectar la campana a tubos de descarga de humos producidos por combustión (calderas, chimeneas, etc.).
- En el caso que en la cocina se utilice de manera simultánea la campana y otros aparatos no eléctricos (por ejemplo aparatos de gas), debe existir un sistema de ventilación suficiente para todo el ambiente. Si la cocina no posee un orificio que comunique con el exterior, hay que realizarlo para garantizar el recambio del aire. Un uso propio y sin riesgos se obtiene cuando la depresión máxima del local no supera los 0,04 mBar.
- En el caso se dañe el cable de alimentación, éste debe ser sustituido por el servicio de asistencia técnica, para prevenir cualquier riesgo.

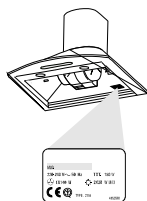
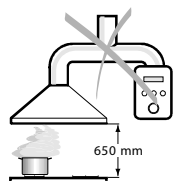

USO

- La campana ha sido concebida exclusivamente para un uso doméstico, para eliminar los olores de la cocina. No utilizarla de manera inadecuada.
- No dejar llamas libres de fuerte intensidad mientras la campana esté funcionando.
- Regular siempre las llamas de manera que éstas no sobresalgan lateralmente con respecto al fondo de las ollas.
- Controlar las freidoras durante su uso: el aceite muy caliente se puede inflamar.
- No flambear bajo la campana extractora.
- Este aparato no tiene que ser utilizado por personas (niños incluidos) con capacidades psíquicas, sensoriales o mentales reducidas, o bien por personas sin experiencia y conocimientos en la materia, a menos que no lo hagan bajo el control, o instruidos, por personas responsables de su seguridad.
- Controlar que los niños no jueguen con el aparato.

MANTENIMIENTO

Filtros antigrasa

LIMPIEZA DEL FILTRO ANTIGRASA METÁLICO

- Se pueden lavar en el lavavajillas y requieren un lavado cada 2 meses aproximadamente o más a menudo si su uso es muy intenso.
- Quitar los filtros uno por vez, operando en los enganches correspondientes.
- Lavar el filtro evitando que se doblen y dejarlo secar antes de volverlo a montar.
- Montar el filtro prestando atención en mantener la manilla hacia la parte visible exterior..

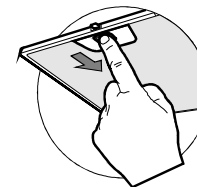

Filtro antiolor (Versión filtrante)

SUSTITUCIÓN DEL FILTRO DE CARBÓN ACTIVO

- No se puede lavar ni regenerar, se debe cambiar cada 6 meses aproximadamente o más a menudo si su uso es muy intenso.
- Quitar el filtro antigrasa metálico.
- Quitar el filtro antiolor de carbón activo saturado, operando en los enganches correspondientes.
- Montar el nuevo filtro
- Montar nuevamente el filtro antigrasa.

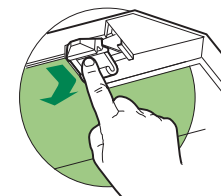

Iluminación

SUSTITUCIÓN DE LAS LÁMPARAS

Lámparas halógenas de 2.0 W

- Quitar la pieza metálica, a presión, que sujeta el cristal haciendo leva bajo el anillo, sujetándolo con una mano.
- Sacar la lámpara halógena del zócalo.
- Substituirlo por uno nuevo de características idénticas, teniendo cuidado de colocar correctamente los dos pernos en el casquillo.
- Volver a colocar la pieza metálica a presión.

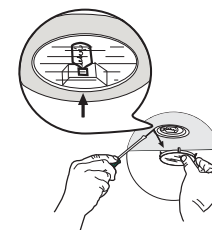

INSTALACIÓN

Taladrado pared y fijación de las placas de sujeción

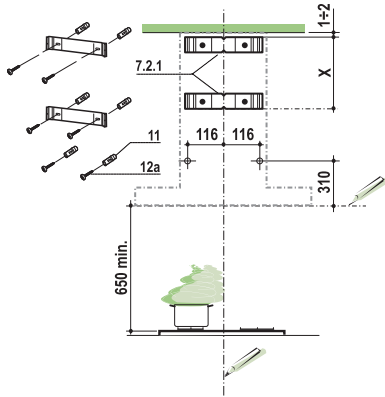

Trazar en la pared:

- una línea vertical hasta el cielorraso o límite superior, al centro de la zona prevista para el montaje de la campana
- una línea horizontal a 650 mm mín. sobre el plano de cocción.

Apoyar como se indica la brida 7.2.1 a 1-2 mm del cielo o del límite superior, alineando su centro (muescas) con la línea vertical de referencia.

- Marcar los centros de los orificios de la placa.
- Apoyar como se indica la placa 7.2.1 a X mm debajo de la primera placa (X = altura chimenea superior en dotación), alineando su centro (muescas) con la línea vertical de referencia.
- Marcar los centros de los orificios de la placa.
- Marcar como se indica, un punto de referencia a 116 mm de la línea vertical de referencia, y 310 mm sobre la línea horizontal de referencia.
- Repetir esta operación en la parte opuesta.
- Perforar \varnothing 8 mm los puntos marcados.
- Introducir los tacos 11 en los orificios.
- Fijar las placas y el soporte de la campana, usando los tornillos 12a (4,2 x 44,4) en dotación.

Montaje del cuerpo de la campana

- Antes de enganchar el cuerpo de la campana, nivelar el soporte y asegurar los tornillos.
- Enganchar el cuerpo de la campana en el soporte y colocar los tornillos 12b en la parte superior, para imposibilitar el movimiento vertical.

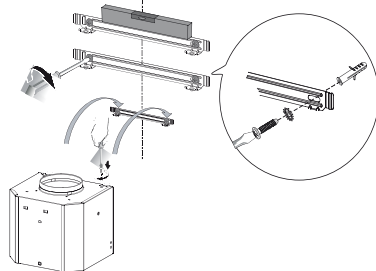

Conexiones

SALIDA DELAIRE VERSIÓN ASPIRANTE

Para la instalación de la versión aspirante, conectar la campana al tubo de salida mediante un tubo rígido o flexible de \varnothing 150 o 100 mm, a discreción del instalador.

- Para la conexión con el tubo de \varnothing 100 mm, introducir la brida de reducción 9 en la salida del cuerpo de la campana.

- Fijar el tubo con abrazaderas adecuadas. Este material no se proporciona.

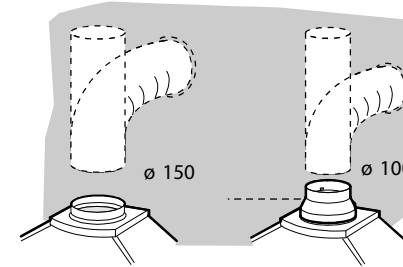

SALIDA DELAIRE VERSIÓN FILTRANTE

Si no fuera posible instalar la campana con salida al exterior, se debe adaptar la campana a la versión filtrante: el aire es filtrado y devuelto al ambiente purificado a través de las rejillas laterales situadas en el cubreconducto inferior (13, no provisto)

Colocar el deflector (15 y 16) y la prolongación (14) a la salida superior del difusor, apretando hacia abajo

Colocar el filtro de carbón activado (filtro de olores), no provisto, en el interior de la campana. (12)

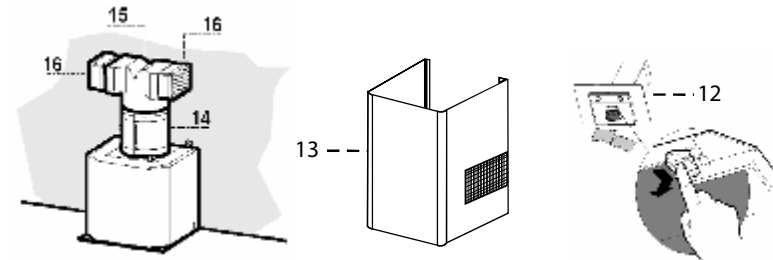

MANTENIMIENTO

- Antes de efectuar cualquier operación de mantenimiento, desenchufar la campana de la red eléctrica o apagar el interruptor general.
- Efectuar un mantenimiento periódico, según los intervalos de tiempo aconsejados (riesgo de incendio).
- Para limpiar las superficies de la campana es suficiente utilizar un paño húmedo y detergente líquido neutro.

CONEXIÓN ELÉCTRICA

- Conectar la campana a la red de alimentación eléctrica instalando un interruptor bipolar con apertura de los contactos de 3 mm como mínimo.
- Quitar los Filtros antigrasa y asegurarse de que el conector del cable de la campana esté colocado correctamente en el enchufe de alimentación.

MONTAJE DE LA CHIMENEA

Chimenea superior

- Ensanchar ligeramente las dos faldas laterales, engancharlas detrás de las placas 7.2.1 cerrarlas hasta el tope.
- Fijar a los lados de las placas con los 4 tornillos 12c (2,9 x 9,5) en dotación.

Chimenea inferior

- Ensanchar ligeramente las dos faldas laterales de la chimenea, engancharlas entre la chimenea superior y la pared y cerrarlas hasta el tope.
- Fijar lateralmente la parte inferior en el cuerpo de la campana, con los 2 tornillos 12c (2,9 x 9,5) en dotación.

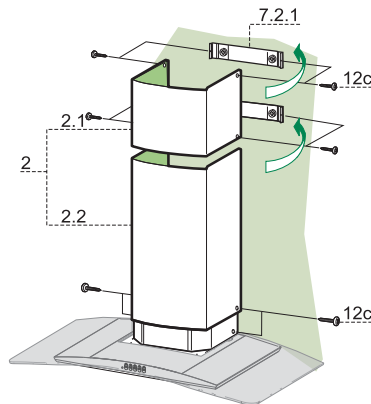

USO

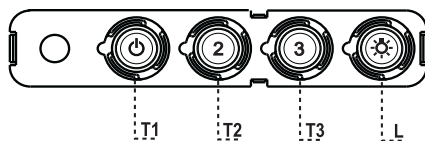

Tablero de mandos

| TECLA | LED | FUNCIONES |
|--------------|-----------|--|
| T1 Velocidad | Encendido | Enciende el motor a la primera velocidad. (Led color verde) |
| | | Apaga el motor |
| T2 Velocidad | Encendido | Enciende el motor a la segunda velocidad (Led color naranja) |
| T3 Velocidad | Fijo | Presionada brevemente enciende el motor a la tercera velocidad. (Led color rojo) |
| L Luz | | Enciende y apaga la instalación de iluminación. |

Atención: La tecla T1 apaga el motor pasando siempre por la primera velocidad.

CARACTERÍSTICAS

Dimensiones

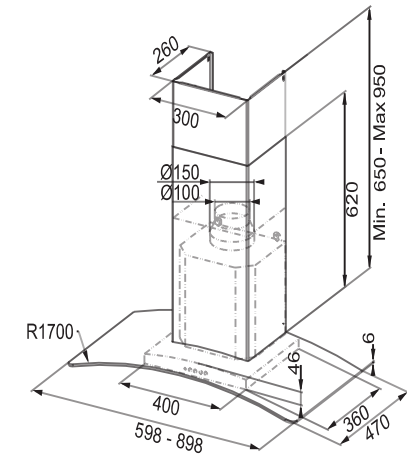
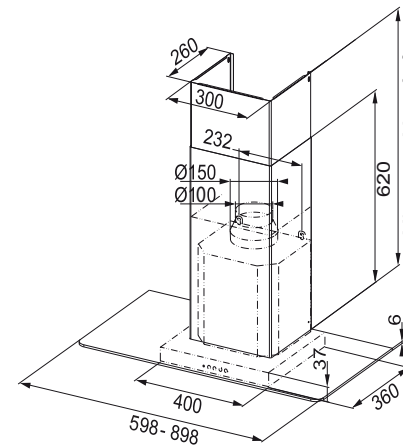

Componentes

Ref. Cant. Componentes del Producto

- | | | |
|-----|---|---|
| 1 | 1 | Cuerpo Campana dotado con: mandos, luz, filtros |
| 2 | 1 | Chimenea telescópica formada por: |
| 2.1 | 1 | Chimenea superior |
| 2.2 | 1 | Chimenea inferior |
| 8 | 1 | Brida de reducción \varnothing 150-100 mm |

Ref. Cant. Componentes de Instalación

- | | | |
|-------|---|--------------------------------------|
| 7.2.1 | 2 | Placas de fijación chimenea superior |
| 11 | 6 | Tarugos \varnothing 8 |
| 12a | 6 | Tornillos 4,2 x 44,4 |
| 12b | 2 | Tornillos 3,5 x 9,5 |
| 12c | 6 | Tornillos 2,9 x 12,5 |
| 13 | 1 | Soporte de fijación para campana |

Cant. Documentación

- | | |
|---|-------------------------|
| 1 | Manual de instrucciones |
|---|-------------------------|

