

SMARTLIFE



PLANCHA A VAPOR
MODELO SL-SIC2326

MANUAL DE INSTRUCCIONES

Antes de utilizar el producto, lea atentamente el manual de usuario y consérvelo para futuras referencias. Antes de enchufarlo, examine si el tomacorriente está correctamente conectado a tierra para garantizar su seguridad.

MEDIDAS IMPORTANTES DE SEGURIDAD

1. Use la plancha sólo para los fines provistos.
2. Para evitar descargas eléctricas, no sumerja la plancha en agua u otros líquidos.
3. La plancha debe colocarse en temperatura "min" antes de enchufar o desenchufar del tomacorrientes. No tire del cable para desenchufar del tomacorrientes. En lugar de eso, tome el enchufe y tire para desenchufar.
4. No permita que el cable toque superficies calientes. Permita que la plancha se enfríe antes de guardar. Enrolle el cable holgadamente alrededor de la plancha al guardar.
5. Desconecte la plancha del tomacorrientes al llenar con agua o vaciar y cuando no está en uso.
6. No use la plancha con el cable dañado o si el artefacto se cayó o está dañado. Para evitar descargas eléctricas, no desarme la plancha. Llévela a un técnico autorizado para que la examine y repare. Volver a armarla de forma incorrecta puede provocar descargas eléctricas al usar la plancha.
7. Se necesita supervisión de una persona responsable cuando niños utilizan el producto o este se utiliza cerca de niños. No deje la plancha sin supervisión mientras está conectada o sobre la tabla de planchar.
8. Pueden ocurrir quemaduras al tocar partes metálicas calientes, agua caliente o vapor. Tenga cuidado al voltear una plancha a vapor. Puede haber agua caliente en el depósito de agua.
9. Si el indicador de fallo se enciende, la plancha no está funcionando normalmente. Desconéctela del tomacorrientes y haga que personal de servicio calificado la revise.
10. La plancha debe usarse y apoyarse sobre una superficie estable.
11. No use la plancha si se cayó, si tiene signos visibles de daños o si pierde agua.

INSTRUCCIONES ESPECIALES

1. Para evitar la sobrecarga del circuito, no haga funcionar otro producto de alto consumo en el mismo circuito eléctrico.
2. En caso de necesitar usar un cable de extensión, use uno de 10 amperes. Los cables de menor amperaje pueden recalentarse. Disponga el cable de modo de prevenir que nadie se tropiece con él ni tire de él.

ESPECÍFICAMENTE:

- NO permita que los niños o las personas sin capacitación adecuada usen el artefacto sin supervisión.
- NO sumerja la plancha, el cable o el enchufe en ningún líquido.
- NO permita que la plancha caliente toque telas o superficies inflamables.
- NO deje el artefacto enchufado sin necesidad. Desenchufe cuando el artefacto no esté en uso.
- NO toque el artefacto con las manos húmedas o mojadas.
- NO use el cable o el artefacto para desenchufar la plancha del tomacorrientes.
- NO deje el artefacto expuesto al clima (lluvia, sol, etc.).
- NO deje la plancha sin supervisión mientras está conectada al suministro eléctrico.
- NO llene el depósito con agua sin antes desenchufar del tomacorrientes.
- NO use aditivos químicos, sustancias perfumadas ni descalcificadores. No cumplir con las normas arriba mencionadas llevará a la pérdida de la garantía.

DESCRIPCIÓN DEL DISPOSITIVO

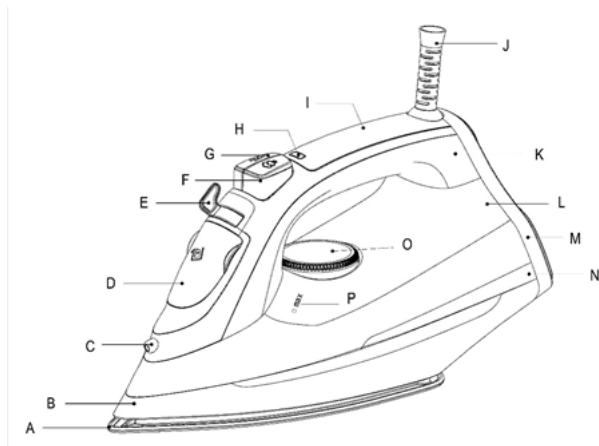

- | | |
|----------------------------|-----------------------------|
| A. Base | I. Tapa de manija |
| B. Pollera de spray | J. Protector del cable |
| C. Boquilla de spray | K. Manija |
| D. Boca de llenado | L. Depósito de agua |
| E. Regulador de vapor | M. Tapa posterior |
| F. Botón de golpe de vapor | N. Placa del depósito |
| G. Botón de spray | O. Regulador de temperatura |
| H. Luz de calefacción | P. Máximo nivel de llenado |

INSTRUCCIONES GENERALES

Al usar la plancha por primera vez, puede notar un poco de humo y oír algunos ruidos. Esto se debe al calentamiento inicial de los materiales utilizados. Es algo completamente normal y desaparecerá en seguida. También recomendamos pasar la plancha sobre una tela descartable antes de usarla por primera vez, para controlar que la base y el tanque de agua estén bien limpios.

PREPARACIÓN

Clasifique la ropa a planchar según los símbolos internacionales en la etiqueta de la prenda o, si no la tiene, según el tipo de tela.

| ETIQUETA DE LA PRENDA | TIPO DE TELA | REGULACIÓN DEL TERMOSTATO |
|-----------------------|-----------------------------|---------------------------|
| | Sintética | • temperatura baja |
| | Seda-lana | •• temperatura media |
| | Algodón-lino | ••• temperatura alta |
| | Tela que no debe plancharse | |

Comience planchando las prendas que requieren baja temperatura. Esto reduce los tiempos de espera (la plancha demora menos en calentarse que en enfriarse) y elimina el riesgo de quemar la tela.

PLANCHADO CON VAPOR

Llenado del depósito de agua

- Verifique que la plancha no esté enchufada al tomacorrientes.
- Mueva el regulador de vapor E a "o" [Fig. 5].
- Abra la boca de llenado D.
- Inclíne la plancha para ayudar que el agua entre sin rebalsar [Fig. 1].
- Vierta lentamente agua en el depósito usando la taza para agua y cuidando de no superar el nivel máximo (unos 170 ml) indicado como "MAX" en el depósito.
- Cierre la boca de llenado D.

Ajuste de temperatura

- Coloque la plancha en posición vertical.
- Enchufe al tomacorriente.
- Ajuste el regulador de temperatura O según el símbolo internacional en la etiqueta de la prenda [Fig. 3]. La luz de calefacción indica que la plancha está calentándose. Espere hasta que la luz de encendido se apague antes de planchar.

Advertencia: durante el planchado, la luz de calefacción se enciende a intervalos, indicando que se mantiene la temperatura seleccionada. Si baja la temperatura seleccionada después de planchar a alta temperatura, no comience a planchar hasta que la luz indicadora se encienda otra vez.

Selección del vapor

La cantidad de vapor se regula con el regulador de vapor E.

- Coloque el regulador de vapor en una posición entre mínimo y máximo según la cantidad de vapor requerida y la temperatura seleccionada [Fig. 5].

Advertencia: la plancha emite vapor continuamente solo si la sostiene de forma horizontal. Puede detener el vapor continuo colocando la plancha en posición vertical o el regulador en "o". Como se indica en el regulador de vapor E y en la tabla inicial, solo puede usar vapor en las temperaturas más altas. Si la temperatura seleccionada es demasiado baja, podría caer agua de la base.

Selección de golpe de vapor y vapor al planchar de forma vertical.

Presione el Botón de golpe de vapor (F) para generar una salida potente de vapor que puede penetrar las telas y suavizar las arrugas más difíciles y persistentes. Espere unos segundos antes de presionar otra vez [Fig. 4].

Al presionar el Botón de golpe de vapor a intervalos, puede planchar en posición vertical (cortinas, prendas colgadas, etc.) [Fig. 6].

Advertencia: la función de golpe de vapor puede usarse solo en las temperaturas altas. Detenga su uso cuando la luz de encendido se encienda; comience a planchar apenas se apague.

PLANCHADO SIN VAPOR

Para planchar sin vapor, siga las instrucciones de la sección "planchado con vapor", dejando el regulador de vapor (E) en la posición "0".

FUNCIÓN SPRAY

Asegúrese de que haya agua en el depósito. Presione el botón de spray (G) lentamente (para un spray denso) o rápidamente (para un spray fino) [Fig. 2].

Advertencia: para telas delicadas, recomendamos humedecer la tela de antemano con

el botón de spray o colocar un paño húmedo entre la prenda y la plancha. Para evitar manchas, no use el spray sobre seda o telas sintéticas.

LIMPIEZA

Tenga en cuenta: Antes de limpiar la plancha, asegúrese de que no esté enchufada al tomacorrientes.

Los materiales o residuos de apresto que quedan en la base pueden eliminarse usando un paño húmedo o un detergente no abrasivo.

Evite raspar la base con lana de acero u objetos metálicos.

Las partes plásticas pueden limpiarse con un paño húmedo y secarse con un paño seco.

CÓMO GUARDAR

Al terminar de usar, coloque el regulador de vapor en "o".

- Cuando no haya vapor, regule el termostato en "min". Desenchufe la plancha del tomacorriente.
- Vacíe el depósito de agua invirtiendo la plancha y sacudiéndola suavemente.
- Deje la plancha en posición vertical para enfriar por completo.
- Enrolle el cable con el rebobinador.
- Siempre guarde la plancha en posición vertical.

CONSEJOS PARA UN BUEN PLANCHADO

Recomendamos usar la temperatura más baja con telas que tienen acabados inusuales (lentejuelas, bordados, etc.).

Si la tela es mixta (por ej., 40 % algodón 60 % sintética), coloque el termostato a la temperatura de la fibra que requiera la temperatura más baja.

Si no conoce la composición de la tela, determine la temperatura correcta probando en un lugar no visible de la prenda. Comience con una temperatura baja y aumentela gradualmente hasta alcanzar la temperatura ideal.

No planche áreas con restos de transpiración u otras marcas: el calor de la base fija las manchas en las telas y las hace permanentes.

El planchado es más efectivo si usa una plancha seca a una temperatura moderada: el exceso de calor quema la tela y puede dejar marcas amarillas.

Para evitar marcar prendas de seda, lana o sintéticas, plánelas desde el lado de adentro.

Para evitar marcar prendas de terciopelo, planche en una dirección (en sentido de la fibra) y no presione la plancha.

Cuanta más ropa meta en el lavarropas, más arrugas tendrán las prendas. Esto también sucede cuando las revoluciones de centrifugado son muy altas.

Muchas telas son más fáciles de planchar cuando no están secas del todo.

Por ejemplo, la seda debe plancharse siempre húmeda.

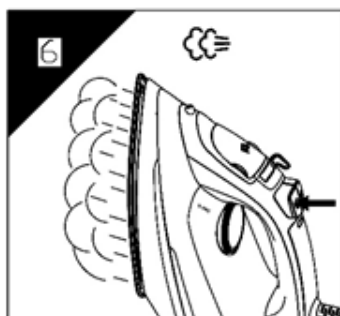
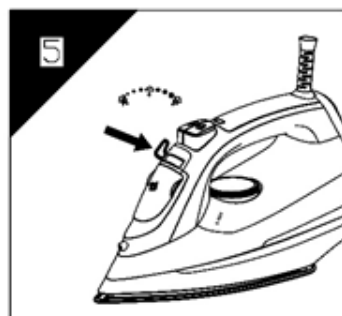
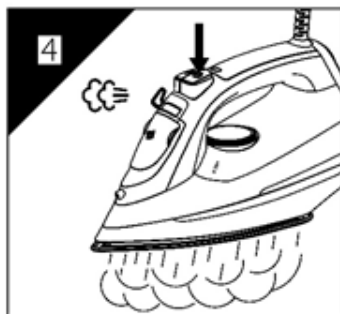
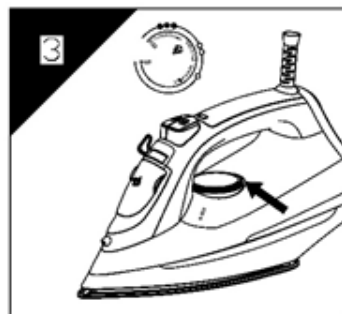
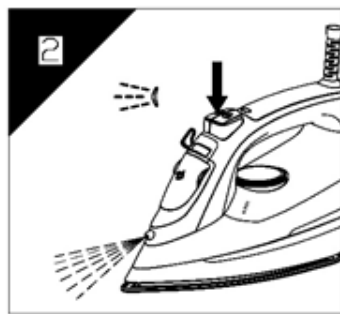



MEDIOAMBIENTE

No deseche el artefacto con los residuos domésticos normales. Llévelo a un punto de recolección oficial para su reciclaje. Así, contribuye con el cuidado del medioambiente.

SERVICIO TÉCNICO

ARGENTINA: Si necesita información o tiene una consulta, contáctese con el Centro de Servicio Autorizado al 0800-122-SMLF (7653) o por email: soporte@smartlife.com.ar

URUGUAY: Joaquín Requena 1374 Tel.: 2401-1976. Para más información de servicios técnicos en el interior del país visite www.smartlife.com.uy

ESPECIFICACIONES Y CARÁCTERÍSTICAS

Origen: Argentina. Voltaje nominal: 220V~; 50Hz. Clase I. Potencia nominal: 2000 W

SMARTLIFE



CERTIFICADO DE GARANTIA VISUAR S.A. / VISUAR URUGUAY S.A.

| | |
|---|---|
| Modelo: N° de Serie: | Fecha de Venta: |
| COMPRADOR Nombre: Dirección: | VENDEDOR Factura N°: Sello y Firma del Comercio: |

CONDICIONES GENERALES

Estimado cliente, en primer lugar reciba Ud. nuestro saludo y agradecimiento por haber elegido un producto SMARTLIFE. Le rogamos remitirse al Manual de Instrucciones adjunto para cuestiones relativas a las especificaciones técnicas de uso, instalación y mantenimiento del producto.

VISUAR S.A. garantiza al comprador de cada producto, la reparación del mismo y/o la reposición de las piezas que resultaren con defecto de fabricación durante el período de garantía, según las CONDICIONES GENERALES que figuran a continuación:

I- El período de garantía es 24 (veinticuatro) meses corridos siendo estos computados en todos los casos a partir de la fecha de compra que surja de la factura original correspondiente a la venta del producto por parte de un distribuidor autorizado por Visuar S.A. o Visuar Uruguay S.A.

II- La presente garantía no implica la reposición y/o reparación de los elementos o partes deteriorados por el uso normal del equipo (accesorios, piezas desgastables, pilas, baterías, cintas, lámparas, cabezas de audio/video, etc.). Esta garantía cubre mano de obra y repuestos.

III- El uso de este producto deberá hacerse siguiendo y respetando las especificaciones técnicas, instalación y consejos que se formulan en el "MANUAL DE INSTRUCCIONES, MANUAL DE INSTALACION y/o GUIA DEL USUARIO", que se entregan junto con el producto.

IV- Esta garantía no cubre desperfectos por incorrecta instalación, conexión, ni impericia en el manejo del producto, ello está indicado en el "MANUAL DE INSTRUCCIONES, MANUAL DE INSTALACION y/o GUIA DEL USUARIO", que se entregan junto con el producto.

VI- El servicio de esta garantía deberá ser solicitado exclusivamente a un SERVICIO TECNICO AUTORIZADO por Visuar S.A. o Visuar Uruguay S.A.

Visuar S.A. o Visuar Uruguay S.A. se compromete a realizar sus mejores esfuerzos para que las reparaciones que deban efectuarse bajo la presente garantía queden concluidas dentro del plazo que no excederá de los 90 días corridos, contados a partir de la entrega del producto a tales efectos, salvo caso fortuito o fuerza mayor.

VII- Esta garantía perderá y/o carecerá de validez en los siguientes casos:

1. Daños producidos por el transporte después de la compra.
2. Roturas, daños o desperfectos que no sean de fabricación.
3. Daños ocasionados por el mal manejo o uso abusivo del producto.
4. Derrame de sustancias sobre el producto.
5. Daños ocasionados por su utilización con corriente eléctrica que no corresponda o por fluctuación del voltaje provisto por las compañías de electricidad.

6. Daños producidos por incorrecta instalación o conexiones externas.
 7. Cualquier deterioro producido por siniestros, meteoros o accidentes diversos (rayos, incendios, inundaciones, descargas por líneas de tensión, etc.).
 8. Presencia de arena, líquido de pilas, agua, o cualquier elemento extraño en el interior del producto.
 9. Si el producto fue reparado por personal no autorizado por Visuar S.A. o Visuar Uruguay S.A. o ha sido modificado parcial o totalmente, o se le hubieran agregado elementos extraños al mismo.
 10. Defectos estéticos o cosméticos.
 11. Defectos que fuesen ostensibles o manifiestos al momento de la adquisición.
 12. Si el número de serie no coincidiera con el impreso en esta garantía o se observa su alteración.
- Esta enumeración no es de carácter taxativo, quedando excluidos de la presente garantía todos aquellos supuestos en los que en términos generales el funcionamiento anormal del producto se deba a causas que no sean directa y exclusivamente atribuible a Visuar S.A. o Visuar Uruguay S.A.
- VIII- Esta garantía conjuntamente con la boleta de compra debe permanecer en poder del usuario para ser presentada ante nuestro SERVICIO TECNICO AUTORIZADO, solamente si el producto requiere atención técnica dentro del período de garantía.
- IX- Este certificado de garantía es válido únicamente en el Territorio de la Republica Argentina o en la República Oriental del Uruguay, según corresponda.
- X- Todo conflicto vinculado a la aplicación del presente certificado de garantía se dilucidará en la jurisdicción de los tribunales de la Ciudad Autónoma de Buenos Aires, o en tribunales de la ciudad de Montevideo, según corresponda.
- XI- En todo momento, Visuar S.A. o Visuar Uruguay S.A. podrá optar por sustituir el producto objeto de esta garantía por otro de similares o superiores características técnicas, de acuerdo con las disponibilidades de productos al momento de la sustitución, sin que deba responder por daños y perjuicios especiales, consecuentes o incidentales, resultado de la venta, compra o uso de este producto, sin importar el motivo. Se excluye de esta garantía todo tipo de responsabilidad por daños y perjuicios especiales, consecuentes o incidentales (incluidos, pero sin limitarse a ellos, el lucro cesantes, costes por tiempo de indisponibilidad de uso del equipo, coste de reclamaciones de sus clientes por tales daños resultantes de la compra, uso o falla del producto), sin importar la causa del incumplimiento de cualquier garantía escrita implícita.

SERVICIO TECNICO AUTORIZADO

Argentina: Tel: 0800-122-SMLF (7653)
e-mail: soporte@smartlife.com.ar

HORARIO DE ATENCION: DE LUNES A VIERNES DE 8 A 16 HS.

Uruguay: Joaquín Requena 1374 Tel.: 2401-1976. Para mas información de servicios técnicos en el interior del país visite www.smartlife.com.uy

IMPORTANTE

PARA QUE ESTA GARANTÍA TENGA VALIDEZ DEBERÁ TENER LOS DATOS COMPLETOS QUE FIGURAN EN LA MISMA, Y ADEMÁS DEBE ESTAR ACOMPAÑADA POR LA FACTURA DE COMPRA ORIGINAL DEBIDAMENTE CONFECCIONADA POR LA CASA VENDEDORA.



Visuar S.A.
B. Quinquela Martín 1924 -C1296ADN
Ciudad Autónoma de Buenos Aires - Argentina.
Tel: (011) 4109.3000 - www.visuar.com.ar

Visuar Uruguay S.A.
Ruta 101 Km. 28.600
Canelones - Uruguay
Tel.: +598.2288 2288 - www.visuar.com.uy

SMARTLIFE

En **Argentina**: Fabricado, distribuido y garantizado por Visuar S.A. Quinquela Martín 1924, C1296ADN, C.A.B.A., Argentina. C.U.I.T.: 30-65553446-2. www.visuar.com.ar

En **Uruguay**: Importado, distribuido y garantizado por Visuar Uruguay S.A. Ruta 101 Km. 28.600, Canelones, Uruguay. RUT N° 216175440017. www.visuar.com.uy

